

CashFlow® 2612

Der Scheinleser, der rund um die Uhr für Sie da ist.

Der Vending Banknotenleser ist eine Erfindung aus dem Hause MEI. Kaum verwunderlich also, dass mittlerweile 3 Mio. CashFlow® 2612 von zufriedenen Kunden genutzt werden. Der CashFlow® 2612 ist ein leistungsstarker, zuverlässiger und besonders hochwertiger Scheinleser, der für reibungslose Abläufe und somit auch für mehr Umsatz sorgt.



ZUVERLÄSSIGKEIT

Der CashFlow® 2612 ist ein leistungsstarker Banknotenleser, der rund um die Uhr für Sie arbeitet. Kontaktlose Erkennungssensoren und patentierte Kunststoffkomponenten mit glatten Oberflächen gewährleisten einen staufreien Betrieb. Der CashFlow® 2612 garantiert Ihnen somit zufriedene Kunden und minimale Servicekosten.

HOHE ANNAHMERATE

Die optischen Erkennungssensoren des CashFlow® 2612 bieten eine ausgezeichnete Annahmerate von mindestens 97 %. Mit anderen Worten: Der CashFlow® 2612 nimmt gültige Geldscheine fast durchweg schon bei der ersten Eingabe an. Sogar feuchte, eingerissene, zerknitterte und verschmutzte Banknoten werden vom CashFlow® 2612 akzeptiert.

SICHERHEIT

Der CashFlow® 2612 ist der mit Abstand sicherste Banknotenleser seiner Klasse. Vollkommen geschlossene, kontaktfreie optische Mehrfrequenzsensoren und fortschrittlichste MEI Algorithmen sorgen für eine zuverlässige Falschgeldabweisung und verringern deutlich die Anfälligkeit gegenüber Betrugsversuchen.

FLEXIBILITÄT

Der CashFlow® 2612 lässt sich schnell und einfach vor Ort konfigurieren. Dabei können mit dem intuitiv zu handhabendem Konfigurationscoupon verschiedene Optionen für den CashFlow® 2612 ausgewählt werden. Zudem ermöglicht der programmierbare Flash-Speicher schnelle und benutzerfreundliche Software-Updates für neue Geldscheindesigns oder Wertcoupons.

PRODUKTVORTEILE

- Mindestens 97 % Annahmerate
- 4-Wege-Eingabe für Geldscheine
- Kontaktfreie optische Sensoren
- Schnelle Software-Updates durch FLASHPORT™
- Vandalismus geprüftes gusseisernes Mundstück
- Falschgeldabweisung
- Austauschbare Geldscheinkassetten
- in verschiedenen Größen
- Rumba Funktion befreit Kreditkarten etc.
- Benutzerfreundliches Design
- Geringer Wartungsaufwand
- Wetterfest

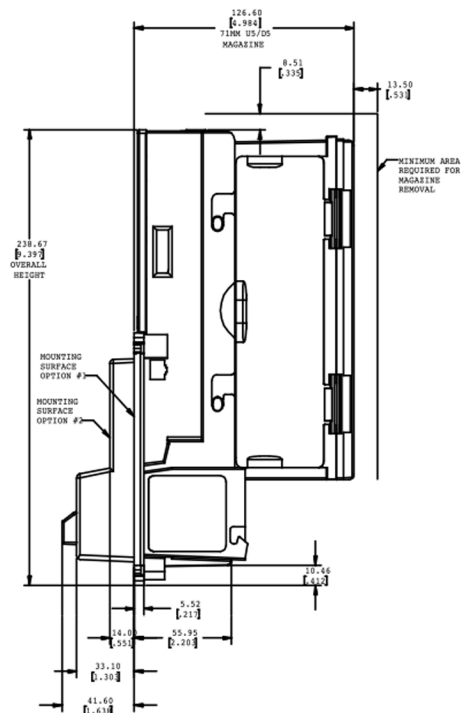
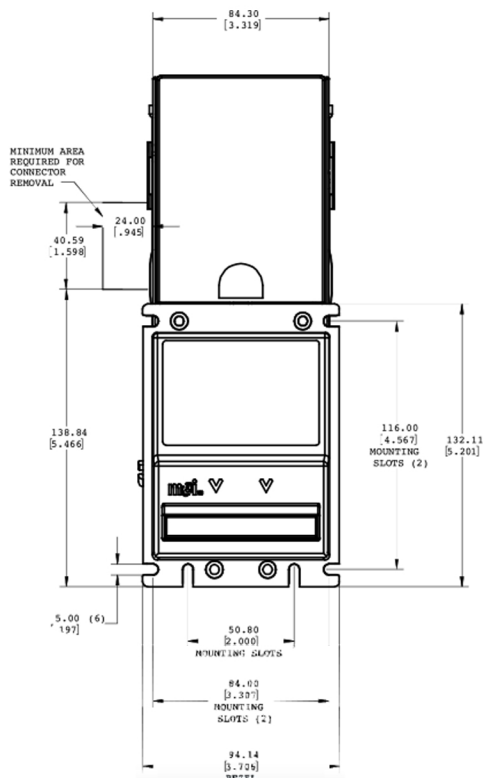

TECHNISCHE DATEN

Annahmerate: 97 %
 Banknoten: 5 €, 10 €
 Geldscheineingabe: alle 4 Richtungen
 Escrow: ein Geldschein
 Mundstück: Gusseisen, Plastik
 Protokolle: MDB, MEI Seriell, Multiple Pulse
 Stromversorgung: 12V DC, 24V DC
 Transaktionsgeschwindigkeit: Ca. 4 Sekunden
 Betriebstemperatur: -15°C bis +60°C
 Kassettengrößen: 100, 300, 500, 700
 Abmessungen: B x T x H 94,14 mm x 145 mm x 238,67 mm
 Gewicht: 2 kg



Atlantis
Trinkwassertechnik

