

PUBLIC STEEL



Public Steel

WASSERFROHE FARBENPRACHT

Der Culligan Public Steel Wasserspender – ein Hingucker für alle, die auch ohne Festwasseranschluss bestes Trinkwasser genießen wollen. Mit optionalem Becherspender und individualisierbarer Front bietet dieser Wasserspender – gerade in Geschäftsräumen und im Einzelhandel – maximale Einsetzbarkeit. Die Bedienung erfolgt ganz einfach über Drucktasten – wenn nur alles so einfach wäre.

Das Wasser steht still, ungekühlt und gekühlt zur Verfügung.



UNSERE MODELLE

WASSERVARIANTEN

EIGENSCHAFTEN

UNSERE MODELLE	WASSERVARIANTEN					EIGENSCHAFTEN		
Public Steel								
	•			•		12	12	

PUBLIC STEEL

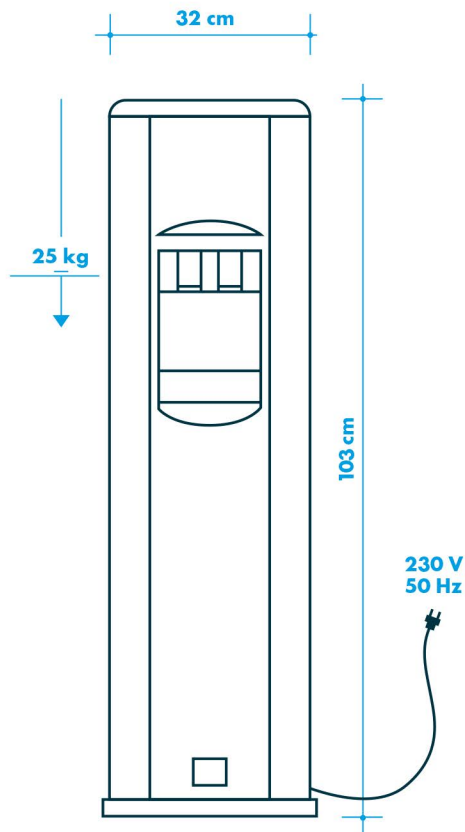

EIGENSCHAFTEN

- ~ Hochwertiger Edelstahl
- ~ Bestückbar mit 11,3 L und 18,9 L Gallonen
- ~ Nutzbar ohne Festwasseranschluss
- ~ Austauschbare Frontblende

SICHERHEIT

- ~ Herausnehmbare, spülmaschinengeeignete Tropfschale
- ~ Hoher Hygienestandard durch einen regelmäßigen Austausch des Aqua-Bags sowie aller wasserführenden Teile des Wasserspenders
- ~ Wasserausläufe liegen geschützt im Inneren des Wasserspenders
- ~ Einfacher Wechsel der Tritanflasche
- ~ Leichter Transport des Wasserspenders durch ergonomische Tragegriffe und Rollen

TECHNISCHE DATEN

- ~ Kühlleistung/Std.: ca. 12 Liter
- ~ Zapfleistung/Std.: ca. 12 Liter
- ~ Wassertemperatur: 8 - 10 °C

ZUBEHÖR (OPTIONAL)

- ~ Bechersammler
- ~ Wassergallonen
- ~ Desinfektionsmittel
- ~ Hartpapierbecher

FARBEN

- ~ Schwarz, Grau, Weiß, Blau, Rot, Gelb



Atlantis Trinkwassertechnik GmbH
Kornstraße 4 - 79258 Hartheim

Tel. +49 (0) 761 / 48 82 990
Mobil. +49 (0) 176 / 99 72 694

info@atlantis-trinkwassertechnik.de
www.atlantis-trinkwassertechnik.de